

Specifikacije – AS-212R

Baza ručke

- Pozicija vijka za učvršćivanje: promjer 40 mm od središta baze
- Vijci su jedanko udaljeni na 120°.

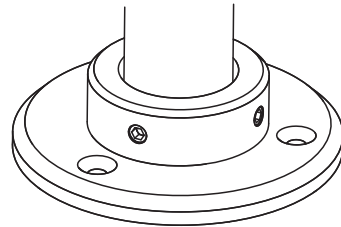
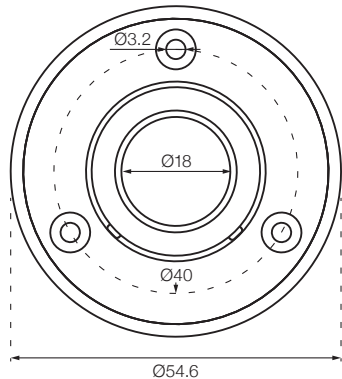

Ručka

- Montažna udaljenost: 214 mm
- Efektivna duljina: 232 mm
- Prebačaj (Overhang): 18 mm
- Zakretni kut (Offset angle): 23.75°
- Udaljenost od vrha igle do kraja nosača zvučnice (headshell): 52 mm
- Geometrija: Baerwald protractor (IEC preporuke, nulte točke na 66.04 and 120.9 mm)
- Promjer tornja ručke: 18 mm
- Preporučeni promjer rupe za montažu: 22 mm
- Masa zvučnice: 18 - 26 g (standardni protuuteg s headshellom)
- Masa zvučnice: 26 - 38 g (teži protuuteg s headshellom)
- Masa ručice: 600 g / 630 g standardni/teži protuuteg
- Visina iznad montažne ravnine: 59 – 79 mm (do vrha ručice)
- Radijalni zazor protuutega: 80 mm za standardni; 89 mm za teži (mjereno od okretišta)
- Udaljenost od montažne površine do vrha tanjura: 20 – 48 mm
- Efektivna masa ručice: 7 g

Dijelovi – AS-212R

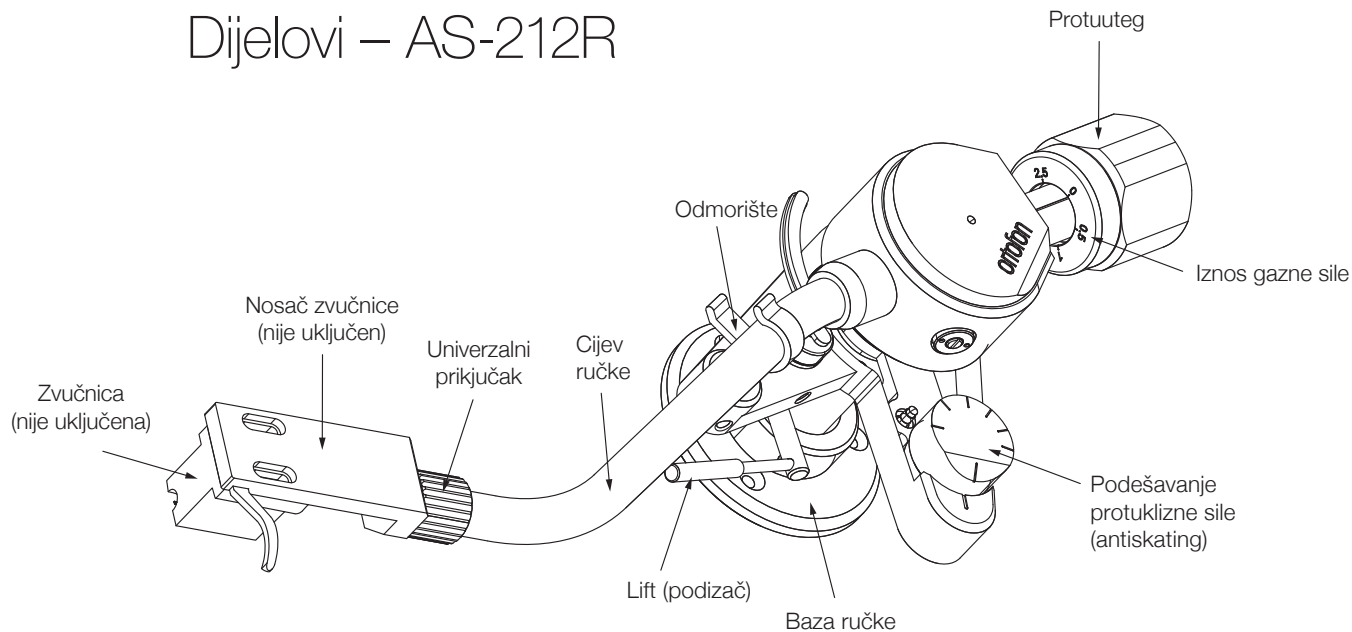

Dimenzije – AS-212R

1:4

